

*Bulletin de l'Association
des dentellières
du Québec inc.*

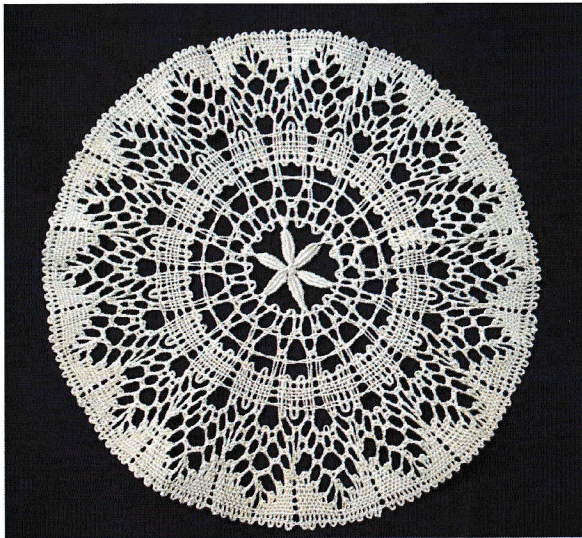

*Numéro 132
Automne 2015*

Album photos



Alice Lord-Bourdelaïs - Torchon



Céline Blier - Cluny



Lilette Dufour-Dubé - Torchon

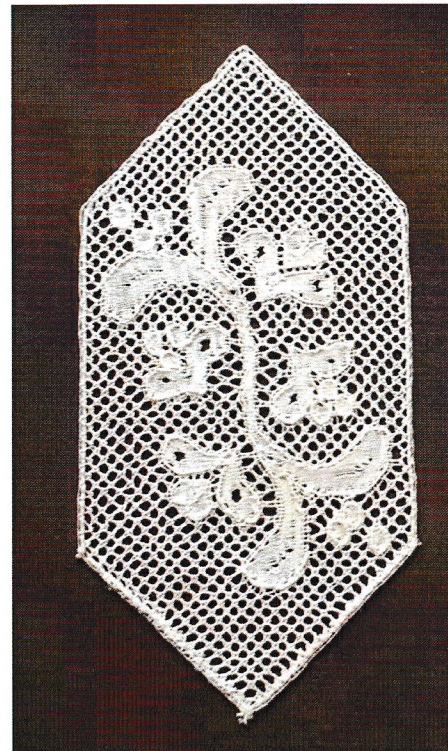

Loulou Arseneault - Flandre



**Jeanne Goyette
Dentelles à fond clair**



**Anne-Marie Janelle-Routhier
Chantilly**



TABLE DES MATIÈRES

Album photos.....	P. 2
Le mot de la présidente	P. 4
Concours 2015-2016	P. 5
Causeries à venir	P. 5
Cours – Bijoux en fil métallique	P. 5
Renouvellement d'adhésion	P. 5
Journée «Portes ouvertes»	P. 6
Date des rencontres	P. 6
Retour sur les journées champêtres de l'été 2015	P. 6
Trésorerie	P. 8
Dentelles pour le Manoir Papineau	P. 8
Projet collectif Hoop (espoir)	P. 9
Projet «Carrés».	P. 9
Rions à pleines dent-elles	P. 10
Interprétation d'un diagramme : Résumé de la causerie prononcée en mai 2015 par Odette Lannoy	P. 11
Chronique de Babine et Bobine	P. 13
Résumé de livres	P. 15
Publicité.....	P. 16
Informations générales	P. 18
Album photos.....	P. 19



Le mot de la présidente

Cet été, nous avons connu toutes les saisons en une, ce qui a compliqué la tenue de nos journées champêtres et même certaines ont dû être annulées. Malgré le froid, la chaleur et la pluie, nous avons quand même réussi à avoir du plaisir.

Nous en aurons sûrement encore tout au long de l'année 2015-2016 avec les nombreuses activités planifiées, d'autant plus que l'année 2016 sera celle du 35^e anniversaire de l'Association. Nous avons choisi la formule « du petit Poucet » et avons remplacé les petits cailloux par de petits coups de cœur qui jalonnent gentiment 2016. Commencez-vous à comprendre pourquoi le thème choisi du concours 2016 est « Un cœur sur carte »? Je ne vous en dis pas plus pour le moment, il faut savoir garder des secrets!

Nous pouvons toutefois mentionner que la formation sera omniprésente et touchera différents sujets. Les causeries seront super amusantes. Déjà cet automne, lors de la « Journée Portes Ouvertes », Josée Nicoletti fera de la démonstration de dentelle Cantú. En novembre, Alice Bordelais fera une causerie sur les points d'esprit tissés à la main et, en janvier, Odette Lannoy et moi-même vous expliquerons pourquoi votre noeud de dentellière glisse trop souvent avant qu'il ne tienne et, de plus, nous discuterons de l'ajout de fils (simple ou paire). Un cours sur les bijoux avec des fils métalliques et non métallisés est prévu pour les 9-10 avril 2016 et sera donné par Josée Poupert. Hâtez-vous de vous y inscrire car nous croyons que les places seront rapidement comblées. Vous trouverez tous les détails dans ce bulletin.

Au moment où j'écris ces lignes, je ne connais pas encore le nombre de participantes au concours 2015 mais, d'après ce que j'ai entendu, ça me semble prometteur. J'espère que vous avez eu du plaisir à denteler votre foulard. Que vous avez appris à jouer avec les couleurs, les textures, etc. Que vous vous êtes aventurées dans des chemins inconnus et avez mis à contribution votre côté créatif. J'espère qu'il en sera de même avec les cœurs et que la causerie de septembre vous y encouragera. Ce genre de projets nous permet plein d'extravagances. Allez-y! Au pire...vous aurez gaspillé un peu de fil....nous en avons tant!

Le conseil d'administration a vécu depuis le mois de mars la même température que cet été. Quelques départs sont venus obscurcir le temps... ensuite le soleil est apparu... tous les postes ayant été finalement comblés. Et encore un petit nuage: Danièle Roberge qui avait accepté le poste de trésorière nous a donné sa démission en juillet dernier. Il nous faut combler ce poste à nouveau. Effectivement, le poste de trésorière demande du temps comme tous les autres postes au conseil. Mais je crois sincèrement qu'une fois la mécanique apprise, tout s'améliore. Comme nous ne connaissons pas personnellement chacun des membres ni leurs compétences, si vous pensez que vous possédez les habiletés requises pour remplir ce poste, de grâce contactez-nous. C'est un grand espace à combler au sein du conseil et **nous devons le combler**. Encore une fois, allez-y! Courage! Au pire...vous aurez gaspillé un peu de temps mais vous en aurez appris beaucoup!

En terminant, j'aimerais remercier toutes les personnes qui nous ont suggéré des idées de causeries pour l'année à venir ainsi que celles qui ont



accepté d'en donner. Nous avons même de l'avance pour 2017! C'est formidable pour le conseil de se sentir appuyé.

Ann Genest,
Présidente

Causeries à venir

Septembre

La causerie de septembre sera animée par Denyse Péloquin et Danièle Roberge et portera sur l'exposition des cœurs que vous aurez apportés, le tout, pour vous donner des idées pour notre concours 2015-2016.

Novembre

Une causerie sur les points d'esprit tissés à la main sera animée par Alice Lord Bourdelais.

Janvier 2016

À la causerie du mois de janvier, Odette Lannoy et Ann Genest vous expliqueront où et comment ajouter un nouveau fil ou une paire en cours de travail, pourquoi votre nœud de dentellière glisse si souvent avant qu'il ne prenne définitivement et elles évoqueront quelques outils qui peuvent nous aider. Malgré la température, cela sera un sujet chaud!

Cours – bijoux en fil métallique

La mode, cette année, sera axée sur les bijoux ! Le petit cours d'initiation au fil métallique, l'atelier et la causerie ont suscité beaucoup d'intérêt. Le C.A. a planifié d'aller un peu plus loin en vous offrant de suivre un cours sur ce sujet. Il sera donné par Mme Josée Poupart et s'étalera sur 2 jours en raison de 6 heures par jour. Vous pourrez choisir un patron parmi les cinq suggérés.

Date : 9-10 avril 2016

Heure : 9 h 30 à 16 h 30

Professeur : Mme Josée Poupart

Coût du cours : 102,00 \$ par élève pour les 2 jours **payable à l'inscription.**

Niveau des dentellières : Débutante à avancée. Les débutantes devront maîtriser les connaissances de base sur la dentelle aux fuseaux.

Matériel requis :

- Fil métallique (*voir photos des pièces sur le site internet de l'Association*) Le professeur vendra sur place du fil dans la taille 28 gauge.
- 6 à 12 paires de fuseaux spéciaux pour fil métallique (le professeur prêtera les siens);
- Épingles : les plus grandes que vous pouvez trouver : 0,80 mm ou plus grosse. Si vous n'avez pas cette grandeur, les épingles pour dentelle torchon peuvent convenir;
- 1 vieille paire de ciseaux pour couper le fil;
- 1 coussin régulier ou à carreaux;
- 1 crochet pour la feuille d'érable;
- Votre matériel régulier de dentellière;
- Facultatif : perles variées.

Inscription obligatoire Avant le 10 février 2016 auprès de Johanne Plasse, 450 585-2207 ou courriel plasse.johanne@videotron.ca

Prenez bonne note que les frais du cours ne seront pas remboursés après cette date

Johanne Plasse, responsable des ateliers

Renouvellement d'adhésion

Vous trouverez, avec ce bulletin, le formulaire de renouvellement d'adhésion à l'Association. Les mois de parution de votre bulletin sont : janvier, mars, mai et septembre. Les chèques devront être libellés du **1^{er} janvier 2016.**



À la lecture de ce formulaire, vous remarquerez que nous effectuons un petit sondage auquel nous aimerions que vous apportiez une attention particulière et que vous complétiez ceci, dans le but de nous aider à connaître, entre autres, vos intérêts dans les articles que nous incluons dans votre bulletin ainsi que les sujets qui sont susceptibles de vous intéresser le plus pour les cours, laboratoires et causeries. Inutile de vous préciser que votre implication est très importante pour nous.

Journée «Portes ouvertes»

La journée «Portes ouvertes» arrive à grands pas. N'oubliez pas d'apporter vos réalisations de l'année afin que nous les exposions pour le plaisir des nombreux visiteurs présents lors de cette journée.

De plus, aucune pièce du concours de l'année ne sera acceptée lors de cette journée. Veuillez donc contacter Johanne Plasse, notre responsable des ateliers, en cas de problème.

Date des rencontres

La journée «portes ouvertes» se tiendra le **23 octobre 2015** et non pas le 31.

La rencontre de mars 2016 (assemblée générale) sera devancée au samedi **19 mars 2016** à cause du congé de Pâques. À cet effet, une convocation vous sera remise en janvier.

Retour sur les journées champêtres de l'été 2015

Nicolet

C'est au Centre des arts populaires de Nicolet que s'ouvrait la première journée champêtre de la saison. Pas

moins de 384 personnes se sont déplacées pour admirer l'exposition qui comptait plus de 60 pièces de dentelle.



Les marchands, installés à l'intérieur sous la voûte de l'ancienne cathédrale de Nicolet, offraient une panoplie de produits, des plus utiles aux plus jolis. Les nombreuses dentellières et brodeuses ont pu faire partager leur savoir et leur passion aux gens qui visitaient autant à l'intérieur qu'à l'extérieur puisque le beau temps était de la partie. C'est un rendez-vous pour l'an prochain, 11 juin 2016

Denyse Péloquin

Parcours des Arts du Richelieu

Le Parcours des Arts s'est bien déroulé pour moi mais je n'ai pas de photos car ces journées furent fort occupées.

J'avais réalisé des cartes illustrant les maisons patrimoniales de Saint-Ours et de Saint-Denis, ornées d'une dentelle de toit en dentelle miniature qui ont été bien populaires. Également, mes créations dentellières ont toujours du succès auprès des visiteurs.

Merci aux dentellières qui se sont déplacées et qui sont passées chez moi lors de cet événement.

Anne Cazé



Saint-Bruno-de-Montarville

On dit souvent que «les journées, les années se suivent mais ne se ressemblent pas», ce qui n'est pas le cas pour les dentellières qui participent à «La fête au village» le 24 juin. En effet, c'est avec le même enthousiasme, la même disponibilité et le même plaisir que nous dentelons pour le plus grand plaisir des nombreux visiteurs anciens ou nouveaux.

Merci à toutes et à l'an prochain.

Diane Léonard



Maison St-Gabriel

C'est sous la pluie et avec une température froide que nos dix dentellières se sont bravement présentées pour la journée de dentelle à la Maison St-Gabriel. Malheureusement, Soeur Juneau nous a informées sur place que le tout était annulé dû à la mauvaise température. Elle ne voulait pas que nous attrapions un coup de froid avec toute cette humidité. Pour nous consoler, une visite guidée de la maison nous a été offerte ainsi qu'un petit concert qui se tenait à la fin. Ce n'est que partie remise pour l'an prochain!

Ann Genest

Manoir Papineau

Cet événement a remporté un grand succès. La température clémente, l'accueil de nos hôtes, le site magnifique, sans oublier les nombreux

visiteurs qui ont pu admirer nos œuvres et qui ont posé mille et une questions.

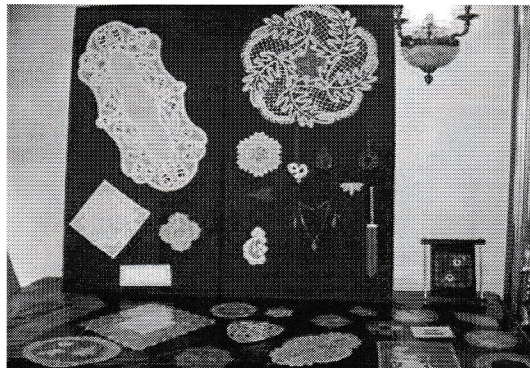

Une douzaine de braves ont pu pratiquer l'art de la dentelle sur les coussins qui avaient été préparés, pour l'occasion, par Odette Lannoy et Ann Genest que nous remercions beaucoup. Certaines ont pu repartir avec un échantillon de la dentelle qu'elles avaient faite. Comme vous pouvez le constater sur la photo ici-bas, l'intérêt était partagé par les jeunes ...et moins jeunes.

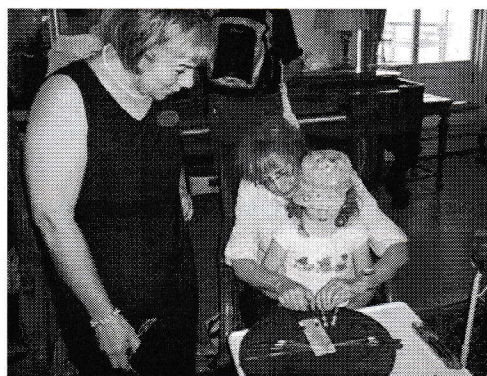

Les dentellières qui sont venues faire de la dentelle sur ce merveilleux site en ont profité pour échanger, renseigner les visiteurs, pique-niquer sur le bord de la rivière des Outaouais. Ce fut une journée festive.

France Michaud

Alma

Malgré la pluie, le soleil fut plus fort en chacune de nous puisque ce jardin offre



tant de possibilités de qualité afin de se retrouver dans un ailleurs indescriptible.



Un grand merci au propriétaire M. Scullion de l'Ascension Lac St-Jean.

Lucette Bouliane, présidente

Trésorerie: Merci Nicole, merci Danièle et re-merci Nicole!

Dans le tourbillon de la rencontre d'avril, nous n'avions pu remettre à Nicole Gingras son petit cadeau souvenir, suite à son départ du conseil d'administration. Ce qui a été fait au mois de mai. Nicole était arrivée au poste de vice-présidente par intérim pour ensuite occuper le poste de trésorière. Ce petit plioir se voulait une façon de remercier les membres de toute l'énergie qu'elles y ont mise lors de leur mandat.



Au mois de mars dernier, après plusieurs mises en nominations, Danièle Roberge avait accepté ce poste. Malheureusement, elle nous a remis sa démission au mois de juillet suivant. Merci Danièle d'avoir tenté l'expérience. Le poste demeure donc à combler. L'argent étant le nerf de la guerre, il nous faut donc trouver une remplaçante. Si vous êtes intéressées, ne soyez pas timides et contactez-nous rapidement.

Entretemps, Nicole a bien voulu accepter de s'occuper de la comptabilité jusqu'à son remplacement. Encore une fois, re-merci Nicole!

Ann Genest

Dentelles pour le Manoir Papineau

Au printemps dernier, nous avons eu une demande du Manoir Papineau qui désirait acquérir une ou deux dentelles pour le Manoir. Un appel a donc été lancé à tous nos membres à ce sujet. Lors de la rencontre de mai, les personnes intéressées ont apporté leurs dentelles et nous avons donc une magnifique table à présenter à M. Larrivée, agent responsable pour le Manoir.

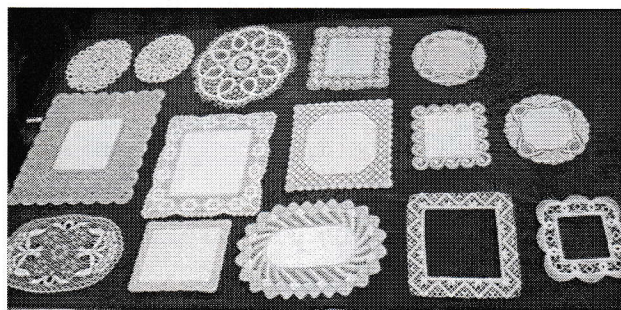

Il a pu choisir deux dentelles parmi toutes ces œuvres exposées. C'est ainsi que les dentelles de Mme Diane Fleurent et de Mme Danièle Roberge seront en exposition sur les meubles du

Manoir Papineau! Merci aux dentellières qui ont bien voulu garnir cette table et qui ont démontré leurs talents.

N.B. : Une des œuvres choisies est le fruit d'une dentellière débutante! Comme quoi, il ne faut pas être gêné d'exposer ses pièces... toute dentelle mérite son heure de gloire!

Ann Genest

Projet collectif Hoop (espoir)

Il y a quelques mois, j'ai commencé à travailler la technique de Binche. Le goût d'en faire m'a été donné lorsque j'ai vu le fascicule Hoop (espoir), un projet collectif fait sous la supervision d'Anne-Marie Verbeke. Ce projet a pour but d'amasser des fonds pour la cause du cancer.

J'ai eu l'idée de réitérer l'exploit. Nous sommes déjà quelques-unes et nous voudrions que d'autres dentellières se joignent à nous. À la rencontre de septembre, nous prendrons du temps pour déterminer les objectifs du groupe et, par la suite, le groupe se réunira pour faire le suivi. Ceci n'est pas un cours ou un atelier sur le Binche.

La durée du projet n'est pas encore déterminée et ce qui arrivera aux pièces réalisées non plus. Pour les dentellières intéressées, il faut un minimum de connaissances du Binche et/ou de la Duchesse. Le projet contient 12 pièces de différents niveaux de difficultés. Il faut aussi être capable de lire une fiche technique. Les patrons demandent plus de 100 fuseaux pour les plus petits et plus de 200 pour les plus grands. Le fil utilisé est du coton égyptien 140 et du DMC 25 pour les cordonnets. La couleur du projet : **BLANC**. Dans un prochain bulletin, nous vous

indiquerons l'état d'avancement du projet.

Céline Blier
celinebdentelle@gmail.com

Projet « Carrés »

Le 17^e congrès international de l'OIDFA se tiendra à Ljubljana en Slovénie. Comme le Canada est invité à présenter un stand national, nous tentons toujours d'établir un lien avec le pays hôte et/ou le congrès lui-même. Puisque la «jeunesse» aura une place d'honneur dans ce prochain congrès, nous avons pensé à une installation pour la jeunesse sur le thème des « carrés ».

Les critères pour ce projet étaient de réaliser une pièce de dentelle aux fuseaux ou à l'aiguille, de forme carrée et à deux dimensions. Les côtés doivent avoir une dimension extérieure soit de 8 ou de 13 pouces. Il n'y a aucune restriction sur la couleur. Par exemple, le carré pourrait être une bordure de mouchoir sans tissu, une pièce figurative cousue sur un tissu de la taille exigée, ou être réalisé à 100% dentelle. La conception peut être soit d'une source connue ou d'une création. Toutes les pièces se joindront à d'autres en juin 2016 pour représenter le travail et le talent de nos dentellières canadiennes. Vos pièces vous seront retournées après le congrès.

Vous voulez toujours soumettre une dentelle « carrés » au projet? Vous avez jusqu'au 30 avril 2016 pour envoyer votre travail à:

Josée Poupart, 22, rue Tremont,
Dartmouth, NS, B2Y 1X2

Courriel: Josee.Poupart@Bellaliant.net



Rions à pleines dent-elles

Vous pouvez vous procurer ce magnifique petit livre intitulé *Laced with Laughs* d'**Alexandra Stillwell** en allant sur son site : www.alexstillwell.wordpress.com.

Genèse des dessins humoristiques :

Le dixième que j'ai dessiné et qui s'intitule : **Bobbin Winder**. J'ai eu l'idée de dessiner un bobinoir en forme humaine et, comme je le terminais, j'ai réalisé que j'avais représenté le mari (de mon amie) (Joan Tyler Smith) sans ses lunettes.

Traduction de l'encart : Un instrument qui possède un « tenon » pour fixer le fuseau et une poignée pour la tourner. Très utile pour celles qui n'aiment pas embobiner à la main.

Odette Lannoy

Bobbin Winder— A machine that has a clamp to hold the bobbin and a handle that will turn it. Very useful for those who do not like winding by hand.

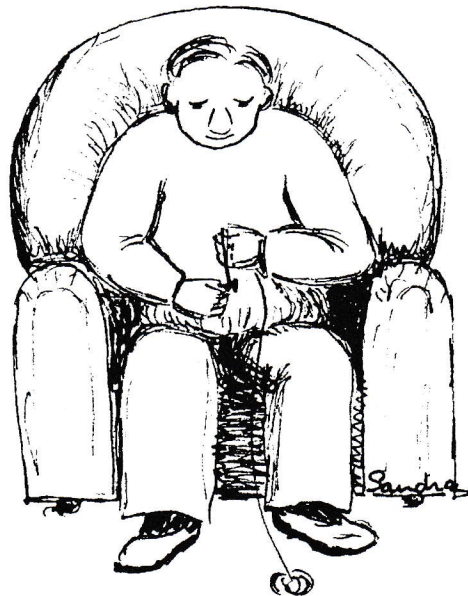

Bobbin winder



Interprétation d'un diagramme

Résumé de la causerie prononcée en mai 2015 par Odette Lannoy

Je me suis rappelée de certaines difficultés que j'ai rencontrées à mes débuts. Lorsque j'essayais de comprendre un diagramme, qu'il soit en couleurs ou en noir et blanc, ça demeurait toujours de l'inconnu. Je n'arrivais pas à interpréter la signification des lignes ou des traits et, d'ailleurs, personne ne me l'a expliqué. Depuis, je l'ai appris par moi-même et j'ai pensé partager mes connaissances avec vous afin de vous faire progresser plus rapidement que moi.

Après analyse, j'ai découvert dans le livre de COOK, Bridget M. (1987). *Practical Skills in Bobbin Lace*. New York : Dover Publications Inc., 208 p. Bibliothèque : # 33

(cf. figures ci-dessous) :

1. qu'une priorité est accordée aux fils qui font le mouvement et que celui-ci doit être représenté par une ligne pleine car ce sont eux qui passent au-dessus des autres. Donc, le fil du dessous est moins visible et on le représente par une ligne coupée ou un trait discontinu;
2. que les fuseaux sont toujours numérotés à partir de la gauche (1-2-3-4) après chaque mouvement exécuté;
3. que les paires qui ont exécuté le mouvement changent donc de numéro.

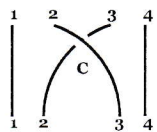

Croiser : 2 sur 3

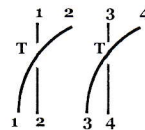

Tourner : 4 sur 3
2 sur 1

Les explications de ce livre sont toujours présentées en tenant compte de ces règles.

Pour bien vous faire comprendre l'interprétation d'un diagramme, j'ai choisi un exemple tiré du livre cité ci-dessus (p. 64, 7a et 7b) : LE CROISEMENT D'UNE PAIRE DE MENEURS AVEC UNE CORDE DE 4 FUSEAUX.

Pour ce croisement, considérez la paire de meneurs comme 2 fils (1-1) et les paires de la tresse comme 1 fil (2-2)

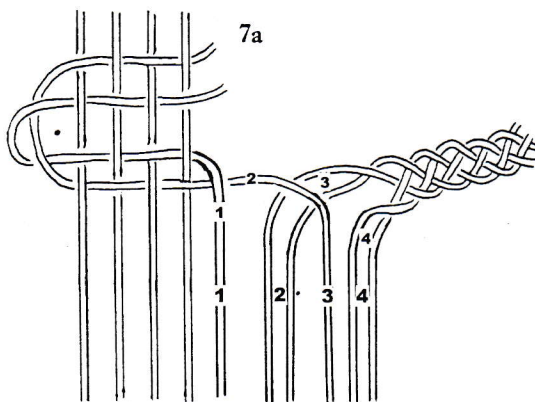

1^{er} mouvement

Croiser le fil 2 au-dessus de la paire 3.

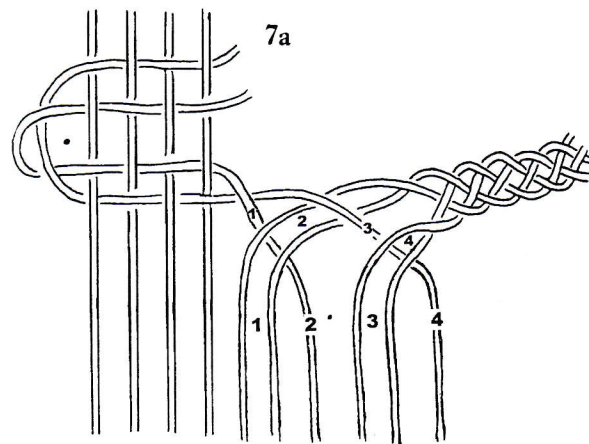

2^e mouvement

Tourner la paire 4 au-dessus du fil 3
Tourner la paire 2 au-dessus du fil 1 
Placer l'épingle au centre.

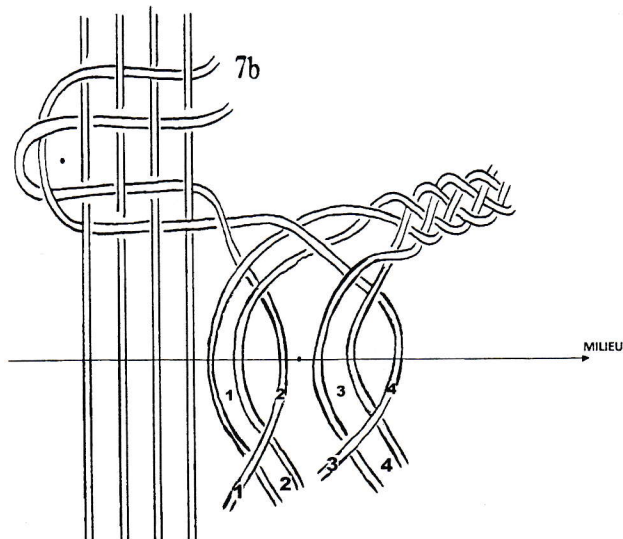

3^e mouvement

Tourner le fil 4 au-dessus de la paire 3
Tourner le fil 2 au-dessus de la paire 1

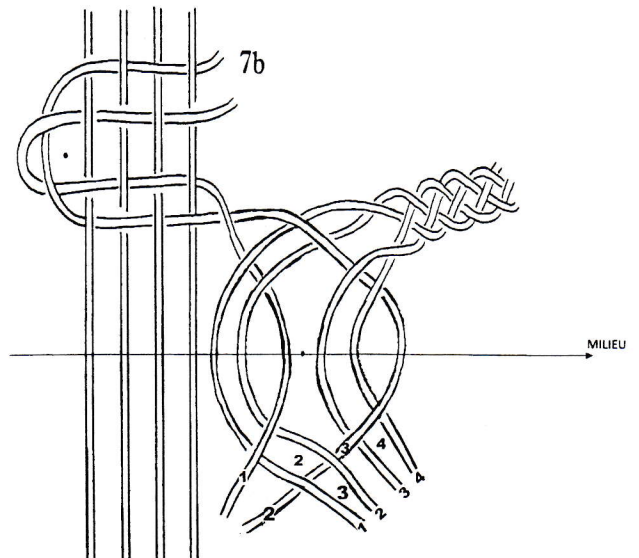

4^e mouvement

Croiser la paire 2 au-dessus du fil 3 et ce croisement est complété.

Par la suite, les paires retournent jouer chacune leur rôle soit à titre de meneurs, soit à titre de corde de 4 fx (tresse). Remarquez que les fuseaux sont toujours numérotés à partir de la gauche : les meneurs (1-2) et les fils de la corde de 4 fx (1-2-3-4).

Sur le schéma ci-contre, vous constatez que j'ai utilisé les lettres C et T pour représenter les mouvements Croiser et Tourner.

Maintenant, à votre tour, vous pouvez vous amuser à indiquer, à l'aide de ces mêmes lettres, tous les mouvements qui n'ont pas été indiqués sur ce même schéma : tresse, parcours des meneurs à travers les paires passives et croisement d'une paire de meneurs avec une corde de 4 fuseaux.

Vous trouverez la solution dans le prochain bulletin.

Odette Lannoy

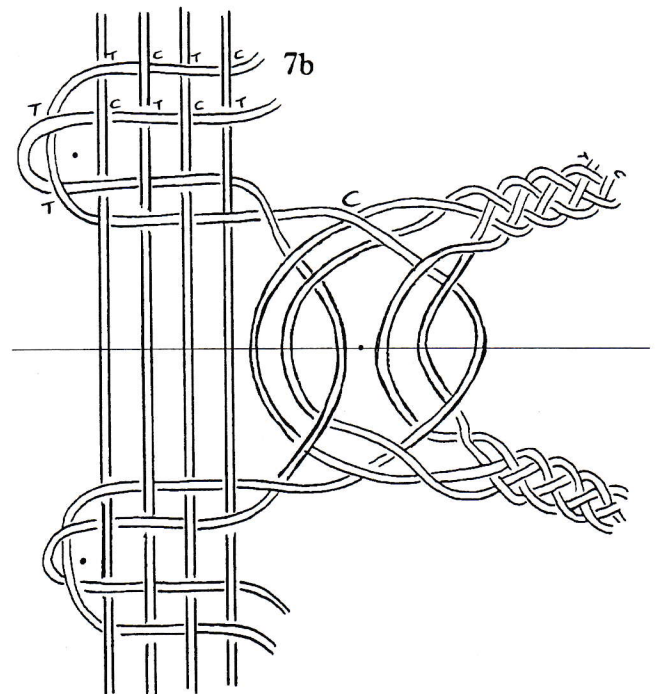

📖 J'ai choisi volontairement cet exemple pour démontrer qu'il est capital de comprendre un diagramme car même si l'explication en mots est incomplète, comme c'est le cas dans le texte du livre susmentionné (point 7, page 64.), vous pouvez réaliser ce croisement correctement.



Chronique de Babine et Bobine

Les dentelles à fond clair, Tønder et dentelle à l'Anglaise.

Nos amies babillent et.....dentellent.

Bo : Revenons un peu plus tôt dans l'histoire.....L'Allemagne, qui a envahi le Jutland en 1864, achète et récupère tous les piquages de dentelle pour transférer cette entreprise à Berlin. En 1920 la danoise Hansigne Laenzen résidant à Ballum décide de remettre la dentelle danoise ancienne à la mode et servira d'intermédiaire pour la récupération du patrimoine dentellier entre les mains allemandes. Sa fille enseignera par la suite cette jolie dentelle. Neuf ans plus tard, la «Tønder Kniple Skole» voit le jour. Plusieurs cercles féminins dans la région de Tønder encouragent et permettent aux intéressées d'apprendre ce médium. En 1953, le cercle «The Copenhagen Ladies» change leur nom pour «The Society for the Preservation of Tønder Lace», ce qui ne les empêche pas de fermer leurs portes en 1977. Une nouvelle association voit le jour en 1985 pour le développement de la dentelle comme art et textile, la «Lace Making in Denmark», associée au musée de Tønder. Elle compte environ 4 000 membres actuellement. Un festival international a lieu aux 3 ans. La dentelle est devenue un loisir là comme ailleurs. Les dentelles servent pour les robes de baptêmes, les mouchoirs et le linge de table entre autres. Le musée vend aussi certaines pièces dentelées.

Ba : Un jour nous aurons peut-être l'occasion d'aller aussi loin, en attendant, un petit Smørrebrød au saumon fumé avec un bon thé et après, on peut choisir une belle bordure danoise....

Bo : Je choisirai plutôt un délicieux scone et je pourrais continuer sur mon autre coussin mon petit Bucks.

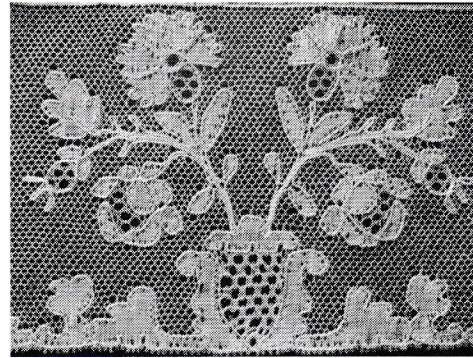

Dentelle Buck's
Photo prise d'Internet

Ba : Alors nous allons faire un tour du côté de l'Angleterre.....et tu vas me parler du «Bone lace», appelé comme cela parce que souvent les fuseaux étaient en os et les épingles faites d'arêtes de poissons.

Bo : Excellent départ...et qui remonte au début du XVI^e siècle. Dès 1560, on retrouve des dentelles à l'aiguille et au fuseau dans ce pays. Cette dernière est exécutée en fils d'or ou d'argent et pour les plus fines, en lin. On pense que Catherine d'Aragon a introduit ou du moins favorisé la dentelle dans le Northamptonshire, le Bedfordshire et le Buckinghamshire. Les guerres de religions, vers 1567, provoquent l'afflux de beaucoup de réfugiés protestants dont plusieurs pratiquent l'art de la dentelle et ceci permettra d'enrichir le patrimoine anglais. Au début du XVII^e siècle, celles au fuseau sont étroites, semblables à la dentelle de Lille, elles garnissent les collets, robes, coiffes et autres accessoires vestimentaires en plus de la lingerie. Ces dentelles étaient aussi fines que celles du continent. Déjà, à cette période, les gens de la ville comme ceux de la campagne en font usage sans oublier naturellement l'église et la royauté. L'industrie de la dentelle de métal (or et argent) fut

donnée en privilège à Sir Giles Mompesson de Bathampton près de Salisbury, par le roi James I^{er} en 1621. L'épouse de celui-ci, Anne du Danemark, est une grande consommatrice de ces garnitures. On retrouve entre autre parmi certains documents, l'achat de 18 aunes de fine dentelle en lin pour les bords d'une fraise.....pas celle qu'on mange mais celle qu'on porte, à 6 shillings l'aune venant de la ville de Basing et un autre achat venant de Winchester de «Bone lace» pour 4 aunes au prix de 9 shilling l'aune.



Dentellière anglaise
Photo prise d'Internet

Déjà, à cette période, la dentelle connaît des hauts et des bas. Des écoles voient le jour pour favoriser sa qualité. Le roi Charles 1^{er} veut favoriser les dentellières anglaises avec un décret limitant l'entrée des dentelles étrangères, en 1636, Malheureusement la Chambre des Lords ne l'entérine pas. En 1662 cependant, ces dentelles sont prohibées par un acte du Parlement favorisant par le fait même les dentelles locales. Plusieurs renforcements seront promulgués pour offrir une meilleure protection aux hommes, femmes et enfants qui la font. Cette occupation demeure souvent réservée aux pauvres ne fournissant qu'un maigre revenu quand même mieux que la mendicité. Je me souviens que les conditions de

vie dans les écoles étaient très difficiles et les enfants très jeunes.

Ba : La politique a souvent joué un rôle très important dans le monde dentellier avec ses très nombreux décrets, lois et édits....Pour un tissu.... plein de trous, il vaut son pesant d'or politique et économique.

Bo : C'est pourquoi la restriction sur l'importation des dentelles va susciter beaucoup de controverse car en représailles, le continent met un embargo sur la laine anglaise. Chacun tire la couverture de son bord pour faire pencher la balance de son côté. Dans la seule région de Salisbury, on dénombre environ 3 373 ouvriers dentelliers durant cette période selon les marchands de dentelle. Bref en mars 1699, les dentelles européennes peuvent à nouveau faire leur entrée dans le pays de Shakespeare sans trop de pertes pour les dentelles locales. Une certaine Celia Fiennes, en voyage à Honiton l'année précédente, note que les dentelles sont aussi fines et belles que celles de Anvers ou des Flandres, avec une qualité de fils qui malheureusement au lavage perd un peu de sa tenue ! Le XVIII^e siècle est plus déterminant pour notre dentelle. Georges III reçoit en cadeau une paire de manchettes en dentelle l'amenant à s'intéresser au domaine dentellier et à en favoriser l'industrie et son amélioration. Entre 1770 et 1800, sa production varie selon les guerres, la mode et la politique, et les mouvements de population dus, entre autre, à la Révolution qui a des répercussions au-delà des mers!

Carole Messier

N.B. Les correspondances entre le danois, l'anglais et le français sont complexes et même internet n'a pas solutionné les difficultés de Bobine.....alors nos excuses aux danois qui nous liront si des erreurs s'y sont glissées!

Résumé de livres

Voici une liste de revues disponibles à la bibliothèque, dans lesquelles vous pourrez trouver des cœurs, le thème de notre concours 2015-2016 :

Lace Express

RX 1	p. 41	
RX12	Couverture et endos	
RX 13	p. 13	
RX 17	p. 16 et p. 33	
RX 19	p. 38	
RX 33	p. 7 et p. 9	Lacet
RX 38	p. 17	
RX 48	p. 10 et couverture 3	
RX 64	p. 37	Lacet
RX 65	p. 15	Lacet

Kant

RK 99	p. 6	Florence
RK 109	p. 10	
RK 117	p. 8 et p. 9	Binche
RK 121	p. 12 et p. 13	Binche
RK 125	p. 18	
RK 129	p. 12 et p. 13	Binche

Dentellières suisses

RS 34 et 35	p. 35 et p. 35	Binche et Torchon
-------------	----------------	-------------------

La Dentelle

RD 128	p. 7	
RD 132	p. 29	
RD 133	p. 21	Cantù
RD 140	p. 25	

Mes premières dentelles
Les Dentellières du Sud-Ouest
#688 à la bibliothèque
Prix : 10 €

Initiation à la dentelle aux fuseaux.
Avec 16 fuseaux et des fils de couleur, nous vous proposons 19 modèles vous permettant d'acquérir les bases de la dentelle dite «torchon». Un cahier séparé de fiches techniques vous aidera tout au long de votre apprentissage. Ce livre contient 28 pages et 8 pages de fiches techniques.
Lise Blouin

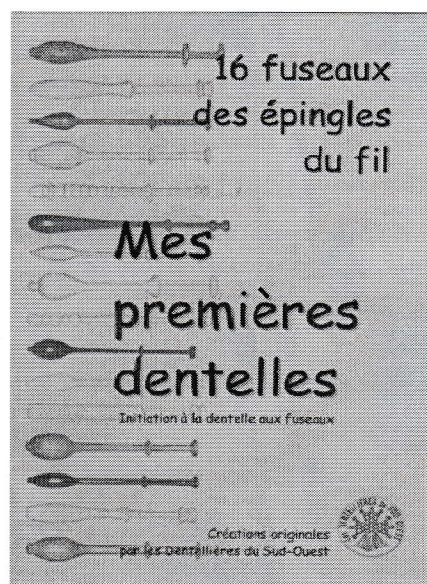

Informations générales

L'objectif du Bulletin de l'Association des dentellières du Québec inc. est de promouvoir et de développer l'art de la dentelle au Québec et aussi à travers le Canada.

PÉRIODE D'ADHÉSION

L'adhésion couvre la période se déroulant de janvier à décembre.

COTISATION ANNUELLE

Canada: 40 \$ (renouvelable en septembre)
Hors Canada: 45 \$ (renouvelable en septembre)
Étudiant : 25 \$ (renouvelable en septembre)

L'ADMINISTRATION DE L'ASSOCIATION

Présidente: Ann Genest (450) 465-9201 genest3ann@gmail.com
Vice-présidente: Denyse Péloquin (450) 742-5747 dbpp@videotron.ca
Secrétaire: Odette Lannoy (819) 327-2345 gilode@sympatico.ca
Trésorière: Poste vacant
Centre de documentation: Lise Blouin p.i. (450) 641-1333 blouin.lise@gmail.com
Bulletin: France Michaud (450) 667-5719 france.qmichaud@hotmail.com
Ateliers: Johanne Plasse (450-585-2207) plasse.johanne@videotron.ca

ADRESSE

380, rue Saint-Georges, app. 416, Saint-Lambert (Qc) J4P 3T1
Boîte vocale : (514) 990-2576

SITE INTERNET

www.dentellieresquebec.com

ADRESSE DU LOCAL DES RÉUNIONS

41, avenue Lorne, St-Lambert (Québec)

HEURE DES RÉUNIONS

9h30 à 15h30

COÛTS DE PUBLICITÉ

Page : 40 \$ Demi-page : 25 \$ Quart de page : 15 \$
Cartes professionnelles : 10 \$ Spécial: 4 publicités au prix de 3 si payées à l'avance

DATES DE TOMBÉE POUR LA PARUTION DES ARTICLES

Printemps 2015: 16 mars
Été 2015: 11 mai
Automne 2015: 18 août
Hiver 2015: 10 janvier 2016

Couverture : Nicole Béland - Binche

Endos : Ann Genest - Cluny

S.V.P. Faites-moi parvenir vos articles et vos photos à inclure au prochain Bulletin à mon adresse Internet france.qmichaud@hotmail.com pour le 10 janvier 2016. Votre implication à l'élaboration de notre Bulletin est primordiale et je vous en remercie très sincèrement.



Album photos

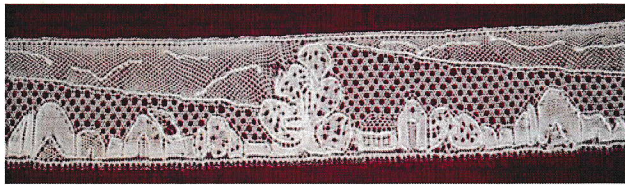

France Michaud - Flandre

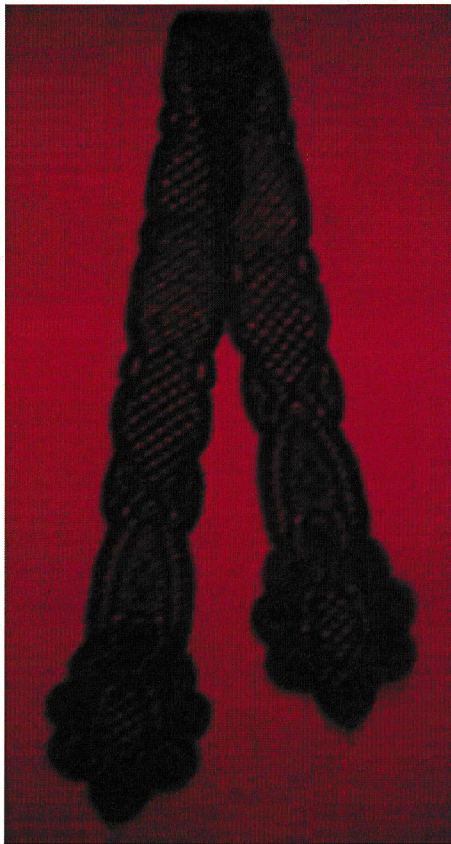

Monique Dufort - Torchon

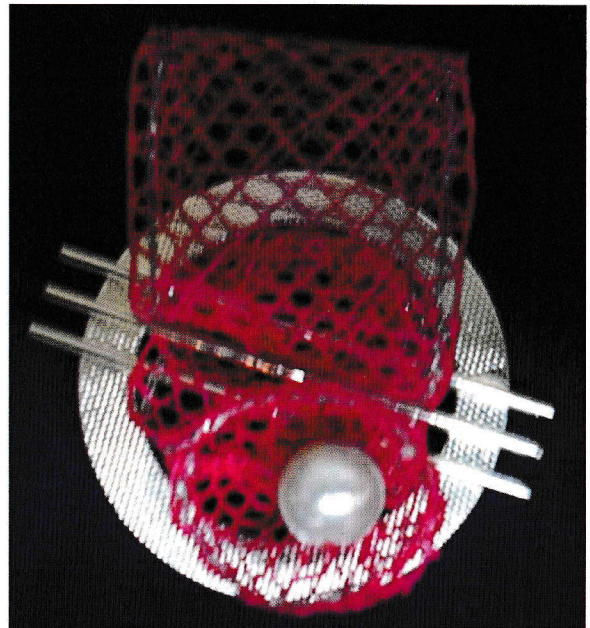

Liliane Bélanger - Torchon



Denyse Péloquin - Contemporain

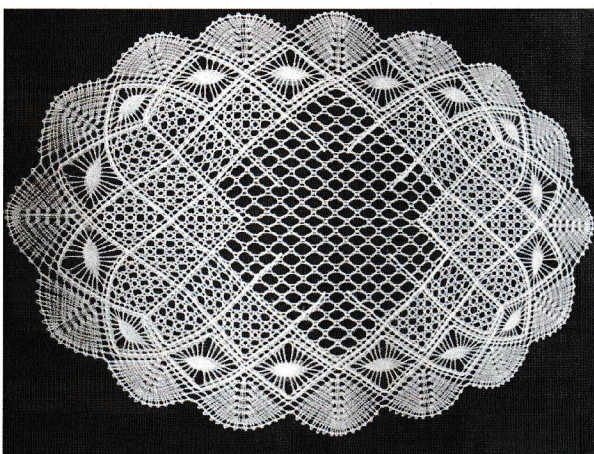

Jeannine Turcotte - Torchon

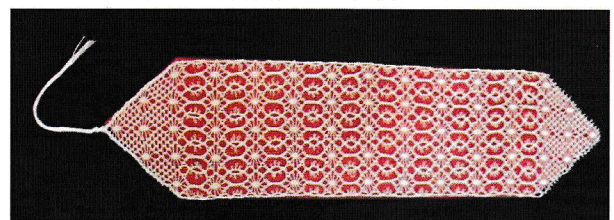

Lise Blouin - Torchon



Lise Blouin
807 rue Desgroseilliers
Boucherville, QC
J4B 5N4

www.dentellieresquebec.com

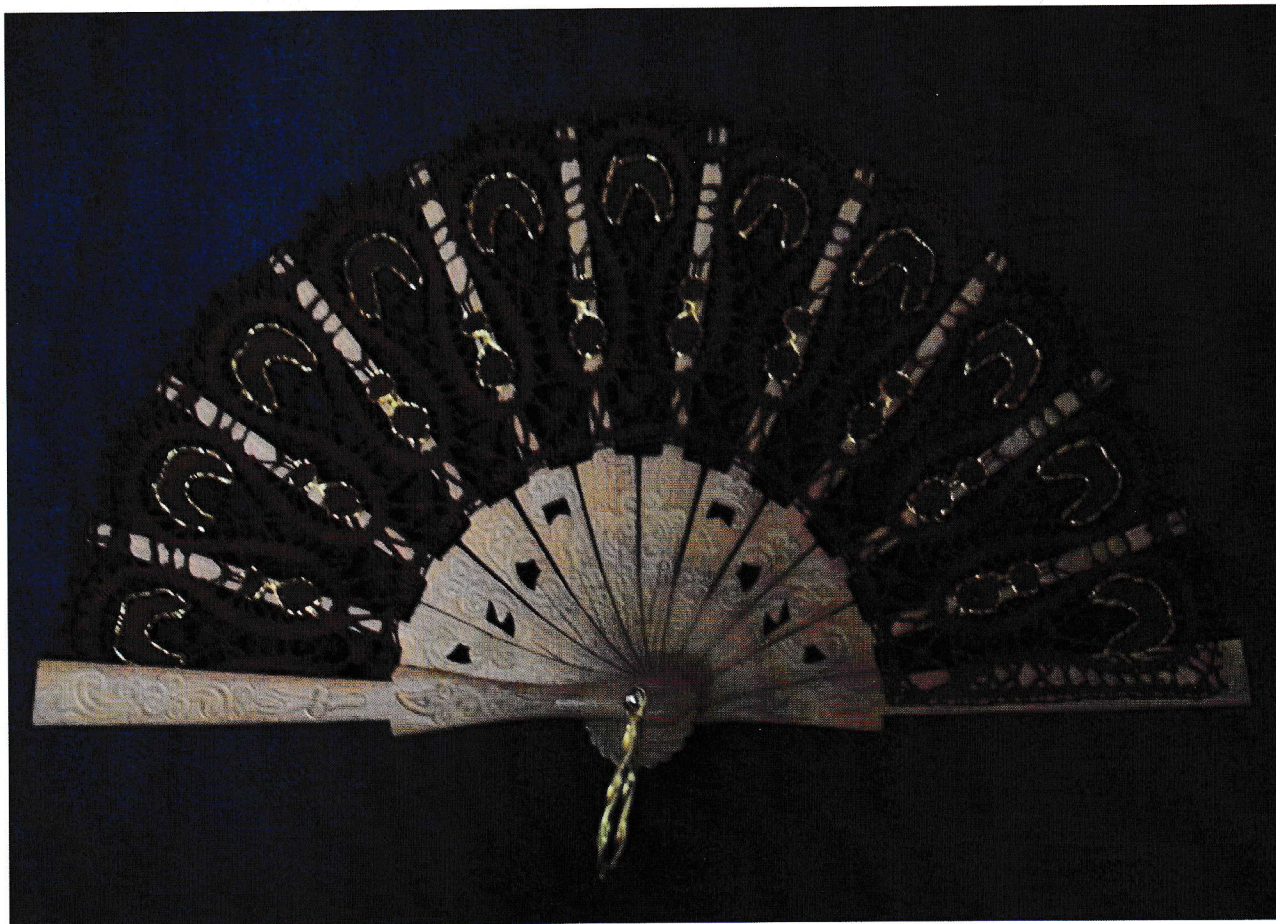

Dépôt légal

Bibliothèque Nationale du Québec

2015
